



ФЕДІР

ТЕТЯНИЧ



БІБЛІОТЕКА УКРАЇНСЬКОГО МИСТЕЦТВА



UARTLIB.ORG

UARTLIB@GMAIL.COM



Дипломат Фрипульї.

Біотехносфера з білих трапєць.
Ф. Тєтянич зі своїми дітьми на власній
виставці в галєреї "К-11". 2003р



Видання
здійснене
завдяки
меценатства
Кривоноса
Павла
Олександровича.

© Ф. Тєтянич, 2009

© Маєт Ф. Тєтянич, 2009

Ф. Тєтянич з дружиною Ганною
та донькою Ладєю на власній виставці
в Музеї сучасного мистецтва. 2006 р



ДИВО НАШОЇ ГАЛАКТИКИ — СОНЯЧНА СИСТЕМА

ДИВО КРАЇНИ УКРАЇНИ — ФРИПУЛЬЯ

Великий дим, великий вогонь
люди звіти тїкають, сюди до
нас тєж біжать, зраз ми їм
запитаємо що там трапилось.
— скажить, зтє це набуль
маєтї з сокрїяного зароду
вдалось підпалити школу
гопак-каратистів, щоб вони
не вчили людей рубати дєрва
голыми долонями, не купляти
непотрїбних соєр і цим розбавляти
завєл припутків.
— та ні, то гопак-каратист панк
хвєдоєв, дрова заготовляючи,
рєвром голої долонї розщїплює в
корягу і розщєпив атом.
Невідомо, чи це він випаєково
зробив чи знарочно. Трїшина ..
в дєревинї від удару його голої
руки пішла прїмієнько через
вдрє атома і ось тепєр
почалась ланцюгова рєакція.

ДИВО СОНЯЧНОЇ СИСТЕМИ — ПЛАНЕТА ЗЕМЛЯ

ДИВО ПЛАНЕТИ ЗЕМЛІ — КРАЇНА УКРАЇНА

Місцєросположенням моїх творів в різних країнах світу я вималюю певне зображення. Експурсійно-експозиційні шляхи, цим перетворюючи планету Земля в мій творі мистецтва, своєрідну скульптуру. Після цього, використовуючи природний рух моєї планети-скульптури навколо власної вісі та навколо Сонця я вималюю в Сонячній системі кінетичне зображення Бублика — ритуального знака древніх віровчень. Цим знаком позначеною Сонячною системою, я опрацюю нашу Галактику. Далі Галактикою — Всесвіт. Всесвітом — всю Нескінченність.

“Академію диваків” створено в Києві.

Відомі художники, композитори, артисти — члени цієї співдружності. Очолив академію живописець Ф. Тетянич. Нова організація протестує проти сірості в житті й мистецтві, проти песимізму, байдужості і грубощів.

Газета “Молодь України”.
Вівторок, 9 лютого 1993

8661

АТРОБЕКСТРОМЕХАНИКАТАНЕ

FRANCA YA TETANICH FODOR KONSTANTINOVICH

ТЕТЯНИЧ ФЕДІР КОСТЯНТИНОВИЧ



ДИВОВОРЧОСТІ

АКАДЕМІЯ

Коліса з куль тяжких
Відполірованих
Безмовно обертаються.
В страшній порожнечі чорній
Повільно перекидаються.

Гіганські блискучі кулі
Крутаються невпинно і розмірено.
Затоплений нічю вічною
Годинник-космос час міряє.
Гіганські блискучі планети
Затоплені п'ятомою
Слухають одна одну
І кожна залишається німою.

Безмовні вони чують і бачать все
Що ще Земля творить
І як п'ятомою між зірок
Вона кудись летить.
Прорветься з космосу здалека
Її протяжний плач бува
А чи в ефірі крик лелеки
А чи наказів вбить слова.

Музей Мистецтв ім. Джейн Вурхес
Зімерлі
20 листопада 1996

Тому, кого це може стосуватися:
Цей лист засвідчує, що Музей
Мистецтв Зімерлі в Рутгерсі
(Державний Університет Нью Джерсі)
Має в своїй постійній колекції три
роботи Федора Тетянича.
Ці роботи будуть відкриті для
розгляду критикам з метою
дослідження та публікації, а також,
виставлятимуться на українських
виставках і в інших мистецьких
заходах, як в Музеї Мистецтв
Зімерлі, так і в інших, належним
чином акредитованих музеях
мистецтв.

Щиро Ваш Нортон Т. Додж
Рада управління Музей Мистецтв Зімерлі

Картину «Кінець світу» ніс,
тоді як я закінчив малювати,
фарбами її, вгоскокалював,
як вивалилось нізкіше, зміна-
кляем її, Псь як це було.
Страшні образи картини посе-
дили страх в моїй душі, а він
і пригубив мене ще не закін-
чену на картоні картину
поламати на шматки, тут
страх підсмибся ще
такоже і від усвідомлення
що єною акцією ламання,
я сам троє не відати
продовжити поіндрукваннє
символу світу і щоб
не вбів безкінечно
душу лиш знаряддя
його кінця, в цьому
ворожбитві вбгубєв
дух ладности. Щоб
приховати сліди я
механічно висмикнув
із стовпи складених

корце в шафі, папері,
одки. Розгорнув його і
на ньому зипав зі стов-
пущи вмищеного, «Кінець
світу». Тут мені владов
озі те що розірвакний
мною «Кінець світу» я
не свідомо а чисто
випадково зипав на
цїлу, не розірвакні
жарту прапорів вїсє
зрайї світу, цїлість
котрої я дои рєставр-
вувала світ. Ніби блиска-
ка кеймовірна радїє
вїзгїття народження
як на мене справнього
шедевр

я зрозумів
що створив цю дату-
знакту композицію не
сам. Божественність
в цій кулі мотлоху була
присутня. Як огєбиди
лише очима радками
і мокси засвідчити перек-
тїтя цієї божественно-
сті в мою душу. Заба-
лось би із кетичних
предметів які склались
у першу мою інсталяцію
«Кінець кінця світу»



Середина 70-х, напередодні виникнення Фрипульї

З дитинства я найбільше любив малювати. З невеликих аркушів паперу я поступово переходив на все більші формати. З часом, з великих (2 x 3 метри) полотен олійною фарбою я перейшов до монументальних мозаїчних, рельєфних, карбованих творів... І ось, нарешті, вертикалізм усіх виконаних мною робіт в Україні і колишньому Радянському Союзі вималювався в єдиний географічно-територіальний твір: "Гетьманський шлях по галереях Фрипуля усіх планет".

Я ще не вмів тримати олівця в руках, а вже малював. Малював по землі, піску. Малював по землі всім і землею по всьому. Взагалі, усе, що на моєму шляху зустрічав, землею присипаючи, — довершував: чи то невеличкі малюнки дітей, чи граціозні твори дорослих. Пізніше, коли сам став дорослим, точніше — зрілим митцем, спостерігаючи потяг, який на своїх платформах віз землю. Тоді уявляв майбутнє, у якого ракети на всі планети сонячної системи ось так доставлятимуть землю. І розвантажуючи, виставлятимуть там не картини, а землю, як щось естетично неперевершене. Отож цими рядками поспішаю засвідчити свою причетність, ба навіть авторство такого масштабного виду мистецтва, як "ОЗЕМЛЕННЯ".

Куди думкою не перенесусь
Вершу нескінченне діло
Повсюди — мій вічний дім
Точніше моє нескінченне тіло.

Учись у всьому себе побачити
Відчути, зрозуміти
В нескінченності є лише я — скажи собі
Нема більше кого винити

Вважаю усе своє життя одним єдиним перформансом, в якому я на планеті Земля і взагалі в нескінченності будував своїми творами та їх розповсюдженням засобами масової інформації (зокрема ТБ) єдину величезну інсталяцію "БІОТЕХНОСФЕРА ФРИПУЛЯ".

Як, зокрема, на нічному небі наша уява вимальовує зодіакальне сузір'я, так свідомості втаємнених у мистецтво Федора Тетяничка відкривають дива 365 днів, 365 напрямків, 365 свят...

Титани живопису вкривали свої полотна якимось ґрунтом з піском. Чутки про ґрунтоване полотно мене, необізнаного, дивували. Полотно і на ньому ґрунт!? Звісно, якщо це ґрунт, та до того ж чорнозем, то на ньому обов'язково щось росте (ну, там і ставок, і млинок, ще й вишневецький садок...) Поставив я собі питання, якої товщі землю можна прикріпити до полотна і вирішив, а чому б не прикріпити полотно до всієї планети. Я так і зробив. Маю й зберігаю твір: "Планета Земля прикріплена до мого полотна".

Таким чином Земля, прикріплена до моєї картини, зупинена. Лише вона в космосі більше не рухається. Сонце в ту ж мить рушило з місця і навколо Землі закружляло разом з усім безмежжям матерії.

Будь ласка тепер, всі, кому потрібно, у всьому безмежному рухомому космосі використовуйте планету Земля, як нерухому точку відліку всякого руху.

13.05.1993 Ф.Тетянич



Вам, другу, чиня ворогу
Кому вона належить
Всі її прагуть
Сила красова
Проти сил илюзій
Сила пороша
Сила поважати і
Силу поважати
Навіть ворожу.

Душа сказала ти:
Жанна Д'арк
Ти свята, або звір
Смерті і людям не вір
Не слухай донько
Конем їдь і вприс
Мерцять
Так і зробила
Втретє ти сподієшся
А через ти сподієшся
Ілими виходиш
Заглим ильняв атохоси
Завошиш з
Позволяю тобі
На побачення
Винавляю тебе
Поділю з тебе
Почему лилю

Все, що прокляте
мені дісталось
Ще снилося
Що я з гадюкою кохаюсь

Заспокойся доле
зупинись, сховайся
не вилазь під косу гостру
підкорись покайся

Мрія вицвіла з часом
думки спочиньте
не стійте лісом
безмовні станьте

У діброві думок
Заблукала дорога
питаеш напрямом
друга, чи ворога.

ЖИТАВНЕ СЕРЕДОВИЩЕ - МОДУЛЬ ЯВЛЯЄ СОБОЮ В ІЗБРАНУ ВИПАДІ СФЕРУ, ВНУТРІШНІЙ РАДІУС ЯКОЇ РІВЕН 120 СМ, А ЗОВНІШНІЙ ЗАЛЕЖИТЬ ВІД МАТЕРІАЛУ І РАЙОНУ ПРИМІНЕННЯ. СФЕРА СКЛАДАЄТЬСЯ З ОКРЕМИХ МОДУЛІВ: В ДАНОМУ ВАРІАНТІ МОДУЛІ ВИГОТОВЛЮЮТЬСЯ З КОМПОНІТНИХ (ЛЕГКИХ) МАТЕРІАЛІВ. СЕРЕД МІСЦЕВИХ МАТЕРІАЛІВ ЯК НАПОВНОВАД, МОЖЕ ВИКОРИСТОВУВАТИСЯ КЕРАМІЗИТ, ОЦЕРЕТ І Т.Д. СФЕРА МОЖЕ ПІДКЛЮЧАТИСЯ ДО КОМУНІКАЦІЙ, ЯК КАСЕТА ДО МАГНІТОСФОНА УТВОРЮЮЧИ РІЗНІ АРХІТЕКТУРНІ КОМПОНІЦІЇ! СФЕРА МАЄ ПЕРЕВАГУ ЯК НАЙКРАЩУ КОНСТРУКЦІЮ, ЯКА НЕ БОЙТЬСЯ ЗЕМЛЯНОГО ПИЛУ, МАЄ ПАРАМЕТРИ ЯКІ Є НАД ЕКОНОМІЧНІШІ І ПРИБАВЛЯЮТЬСЯ ДО ЛЮДСЬКИХ. КОЖЕН МОДУЛЬ ВКЛЮЧАЄ В СЕБЕ ПЕВНІ ПОБУТОВІ ПРИДАМКИ /МІНІМУМ/. МОДУЛІ В ПРОЦЕСІ ЕКСПЛУАТАЦІЇ МОЖУТЬ ВДОСКО- НАДЮВАТИСЯ. СЕРЕДА ПЕРЕДАЄ ТЕ, ЩО ВИГОТОВЛЕННЯ МОДУЛІВ НЕ ПОТРИБУЄ ВЕЛИКИХ ЗАВОДІВ. ЯК ДІВЕРІ МОЖУТЬ БУТИ ВИКОРИСТАНІ 3 АБО 6 МОДУЛІВ ВІДКРИВАННЯ ПО ПРИНЦИПУ АВТОБУСНИХ. В ІНШИХ ВИПАДКАХ ДЛЯ ВХОДУ МОЖЕ ВИКОРИСТОВУВАТИСЯ НИЖНІЙ АНОД (12 МОДУЛІВ) АБО БАТАРЕЇ, ТО ДІА МЕРИДІАНАМ МІСТИТЬ В СОБІ СОНЯЧНІ ПЕРЕДАЧАЮТЬСЯ КАНАЛИ ДЛЯ КОМУНІКАЦІЙ ОБ'ЄМ ДІЛІТЬСЯ НА СЕГМЕНТИ, ІХ 12, КОЖЕН СЕГМЕНТ СКЛАДАЄТЬСЯ З 6 МОДУЛІВ. 12 МОДУЛІВ - СТІВІВІВ УТВОРЮЮТЬ СИДІННЯ

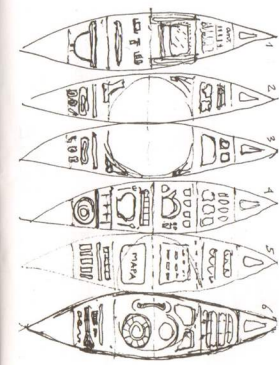

Кричать діти
Кричать машини
Кричать заводи
Кричать півні
Очі сонце опівдні
Запрошує світлом мені
Спіткнулись кінь і коса об камінь
Спіткнулись думки об очі
Упали на губи
Скотились між груди
Тугі дівочі.
А може нижче, не знаю,
бо мені стало поночі
вибухнули губи сміхом
Промені сипле не сонце,
а очі.

В літо сипнули снігом
В слід за цілунками
крики дівочі
півнячі крики удачі
Крики заводів
крики матерів
Крики дитячі.

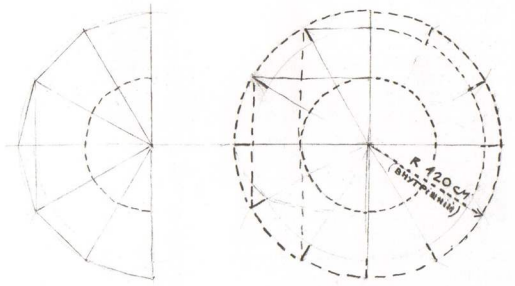

ЗАГЛЯДНИЙ ВИГЛЯД, ЗАГЛЯДНИЙ
72 МОДУЛІ

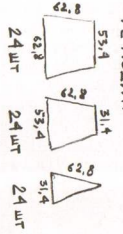

ДАЛІ ЧАСТИНА МОДУЛІВ МОЖЕ
МІНЯТИ ФОРМУ, ВЛАСКОНАДВІГАЛСЯ

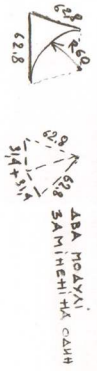

МАТЕРІАЛ - КОМПЮЗІТНИЙ

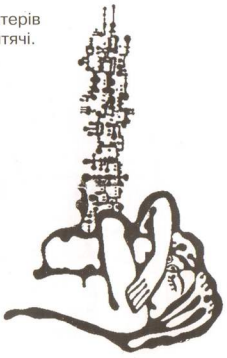
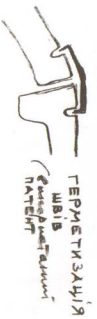

ПО КРУГУ, НА ЯКОМУ МОЖЕ ПОМІСТИТИСЬ 12 ЧОЛОВІК,

ФОРМА ДЛЯ МОДУЛІВ

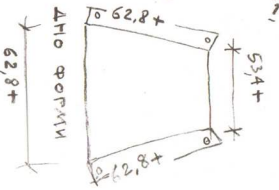
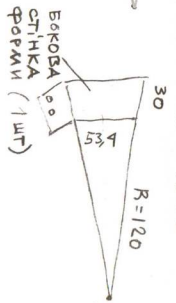
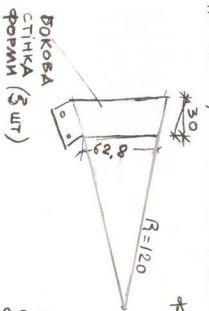

СТІА МОЖЕ БУТИ ПОСЕРЕДИНІ, ЯК НА МАЛЮНКУ А МОЖЕ БУТИ
СКАДАЮТЬ ЧАСТИНОЮ КОЖНОГО СІДІННЯ, І В РОБОЧОМУ
ВИГЛЯДІ 12 МАЛЕНЬКИХ СТОЛІКІВ УТВОРЮЮТЬ КРУГ.

Вже груди полям давить тугі
Тракторам невтомно діять
Та оріть, щоб були мозолі в крові
пора вже сіять
мокнуть від соку
бруньок тугі боки
не торкайте
бо враз приснуть соком

Набухли туго ледь терплять
повінь бажання
Луснули бруньки
розкрились розпустились
квіти в чеканні

Груди у дівчини порвали сорочку
тобі тісно, вже виросла...
вчила мати дочку

Запутались в павутинні бабини думки
Трактори гуркочуть — павутину рвуть
Голосила баба — квіти не зривайте
Осіною вітри дмуть.

Посуньмося, дівчата, хай цей дід коло нас
присяде...



Відірвіть мені долини половину
 Перешліть в конверті
 Горб той, що напнувся біля гаю
 Я в уяві маю
 З озера дістаньте жабку
 Осоки скосіть малу охапку
 Ще я хочу з липи, що в дворі гілку
 І в листочку
 Може вирощу у себе липи дочку
 Хай росте тут біля мене
 рідного дитинства споминим зеленим
 Хай колише, мої думки розважає
 плакати і журитись жабці заважає
 Застрибаєш ти моя зелена жабко
 Згадки про домівку рідне насіннячко
 Намалюєш слідики кумедні
 твої чекає мокрий пісок лапки.

Байдужа стоїть
 серед люду моря
 серед посмішок глумливих
 серед чужого горя
 Міцно з коханим обнялась
 облущилась потріскалась
 І покололась
 промайнуло сивим конем
 довге тисячоліття коротким днем
 Байдужа до війн холоду і голоду
 Камінна, тому молода.



Картина "Діти", мішана
 техніка, кінець 70-х.

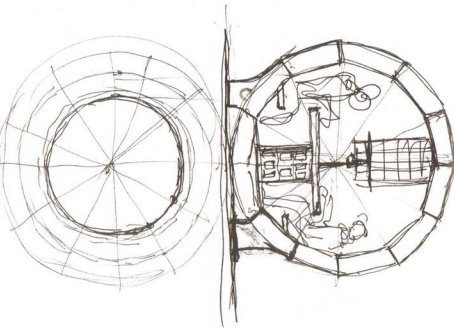

Круглий стіл є досвідом углями

ЖИТЛОВЕ СЕРЕДОВИЩЕ УТВОРЕНЕ
 З МОДУЛІВ. НЕ ВОЇТЬСЯ ЗЕМАСТРУСТЬ
 ВЕРХНІ 12МОДУЛІВ УТВОРЮЮТЬ
 КРУГ, ЩО СКЛАДАЄТЬСЯ З СОНЯЧНИХ
 БАТАРЕЙ, 12 МОДУЛІВ-СТАВЦІВ
 УТВОРЮЮТЬ КРУГ
 МОДУЛІ МАЮТЬ ДЕТАЛІ ДЛЯ КРІПЛЕННЯ

МОЖЛИВІСТЬ БУДІВНИЦТВА БЕЗ
 РЕЗЬБИХ ЗАВАДІВ



9

Все время видел в сознании весь земной шар, Солнце, другие планеты и галактики и среди них, как бы, увеличенного самого себя до размеров составляющих или бесконечно маленькими его всю бесконечность. Больше решительно ничего, никаких окружающих его реально обстоятельств, ситуаций, улиц он не признавал. Он вычеркнул их из масштаба своего сознания. Их для него не было выходя из его рассуждений о том, что все порождение органов чувств в его мозге. Следовательно, хотя бы его мозг из всей бесконечности его, а не призраков им рожденных.

"Мой мозг, — обращался он к себе, — слушай: "Я вообще существую ли как хоть что-нибудь. Ну хотя бы как бесконечно маленькая частичка тебя?"

— "Конечно, ты существуешь во мне, хотя бы словом, идеей, моей пустотой" — ответил мой мозг.

— "Тогда слушай и запоминай. С той минуты есть ты мое убежище. Когда собираются трое возникает недоверие, поэтому и из моего мозга переселяюсь в бесконечность без него. Пусть буду только я и бесконечность.

Таким образом я не вижу иного тела кроме бесконечности, а она-то — вовсе не тело. Человеческое тело само, без приказов хочет и делает, растет и само себя обслуживает. Вся ожившая земля также подобно ему замышляет превратит своим сознанием себя в единый луч света солнца, а затем и бесконечность наполнить.

Таким образом я, мысль, позволила в этих записях сделать с себя слепок, а ты бесконечность в себе, руками Фрипуля, — то есть ожившей бесконечности всю себя ею напои."



Біля рідної хати в с. Княжичі. Кінець 90-х.

Способы и**** в тебе ожившей бесконечности существовать моим мозгом, который я, как убежище свое буду мудростью наделять. Я божественная мудрость. Я милосердие возникшее в моем мозге ожившей бесконечности, одновременно мне родилось материально в 1942 году всему миру. Если кто скажет — именитых гостей нельзя принимать в плохих условиях, которые везде нам сопутствуют. Нет для нас плохих условий, нет для нас и некрасивых условий.

Героическим и божественным. Есть везде любой фон нас окружающий. Мы красим место.

Мое дело.

Я — Фрипуля. Наше дело продлевать жизнь своего тела. Продлевать жизнь твоего тела — значит продлевать жизнь моего тела.

Фрипуля речь слушает: «Я ожившая земля и ожившая излечить тело свое тебе подаренное, то есть не забирать обратно. Я — Фрипуля свела свои глаза сюда и несколькими парами их, и несколькими челами веков смотрю сама на себя, и хочу спастись от смерти, на меня идущей.

Смерть не находится здесь (в Атом...), нет она во мне, я же нахожусь везде и во всем. Я сейчас концентрируюсь, я сейчас думаю своими, здесь видимыми челами. Как мне, неделимой Земле и бесконечности, соединиться в себе, ожившей и разделенной. И как, осознавши единство свое здесь, разойтись, чтобы опять соединиться сходясь.

Вы не знаете меня. Вы думаете, что я человек. Нет, я вовсе не человек. Вы сколько не изучайте меня — вы не поймете, что я такое.

Меня нет в порождении вашего созидания.

Вы считаете, что во мне дьявол. Вы боитесь дьявола, вас дьявол сознанием обо мне рождается по сути вами, вы родитель дьявола.

Вы считаете, что я не могу быть богом.

Вы не допускаете мысли, что во мне есть Бог, потому что его нет в вас.

Глаз не имеющий — не увидит их не в себе, ни в других.

Я делаю искусственные глаза и дарю их нуждающимся и страждущим, боготворящим искусство.

Жажущим, боготворящим искусство — я даю бога.

Дать бога может только то, что есть им, хотя бы чуть-чуть.

Никакая картина, никакое изображение не может иметь ценность выше человека живого.

Никакое изображение бога, никакое кем бы то ни было сделанное не может сравниться с истинностью его присутствующего во мне живом.

Разуверившимся в истинности Бога и желающим тайно или явно в чуде убедиться, именно почему-то им явившимся, я говорю Фрипуля, и знайте, Я Бог ваш един в этом лице явлюсь.

Тщательно, изыскательно, решительно ищите тех, кто говорит, что он — Я Бог приходящий, со словом Фрипуля.

Распяты его стремитесь, стремитесь его искать, стремитесь уйти от него.

Не верьте ему ни под каким предлогом.

Не Фрипуля он, верьте, если вы спасетесь от него только лишь тем, что распяли его.

Не верьте, пока Вас не убедил он, что вы это, и тем:

Я един бог проявляющийся во всей бесконечности разноверия в меня и входящий, как в храм свой, в храм каждый верьте и не удивляясь мне, встретите сами в себе бога меня — Фрипуля.»

В изобретателей поверим отечественных, не японских. И уж тогда не то что из-за границы (прочим, смех поберегут), Из космоса на своих всех силах конских за помощью к нам прибегут.

Изобретая оригинальней, чем у соседа, Друг другу ни в чем не уступая, ни воря, Крестьяне полюбили скос, граблей, вил Роботов складывать С различных инструментов и прочего инвентаря

Один сложил машину-шар
Простую, но не дуру,
Превращающуюся то в одежду,
то в мебель, то в архитектуру.

То в работа с театром, школой и заводом
Всем угодного,
То в транспорт для океанов
Водного, воздушного, звездного.

Стоп! Стоп! Остановимся скорей!
О космосе селяне и Селене
Мы пока думать постопорим.
О недрах и поверхности земли,
В частности, суши, частники,
Поговорим.

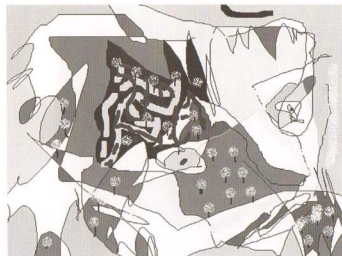

Автопортрет, комп'ютерна графіка, 2006 р.

Біотехносфера в селі Княжичі 1984 р.

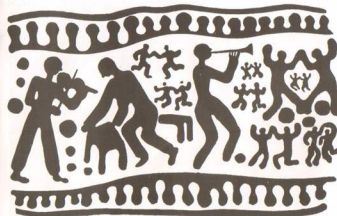
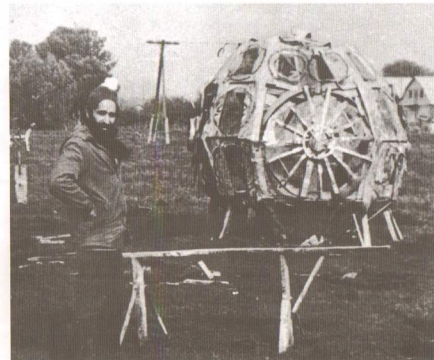

13

Со всего мира квартиры летающие
собрались вместе родственные
проведав всеведущие, чтоб составив дом
в беде умирающего не лишит
роем огромным двигаясь вокруг
слетелись мои биотехноорганы
меня лечить.

14

Четырем миллиардам человек
Четырехмиллиардноклеточного
по клеточкам раздаю себя лечить, спасать
меня стареющего ремонтировать берется
человечество, членов которого
по договору в свой обязан список
для оказания помощи вписать.

15

И сколько я ни умирал
Когда торжествовала в мироощущении
беспомощность, не сила
Сама мою к спасению орбиту бесконечность
вычисляла
в своей утробе материнской
биотехносферой уносила.

16

Плыву в пустоте, в тишине
вокруг простор стерильный космический
суров
Невидимы стены моего аппарата,
вижу вместо них голографические
изображения близких и самых дальних
миров.

17

Вот поверхность и недра планет
и глазам моим являются
самое сокровенное, все
что люблю и что ненавижу
Что где происходит скрыть от меня
невозможно
всевидящим оком все вижу.

Брат Іван, мати Тетяна Михайлівна, сестра Гала і я



9

Невредимо человечности мое
Даже когда атомные взрывы
землю разметают;
Состоящая из не уничтожимых
биотехнотел планета,
на свое прежнее место
соберется обратно послетает.

10

Человечество меня словно
панцирем
созвездиями биотехносфер
облепило
тела моего клетки старые собралось
на молодые заменить
воедино Вселенную мною соединить

11

Я работал, совершенствовался,
ни на что не отвлекался
за меня все делали, думали,
меня кормили и поили;
стенки биотехнотела,
в котором годы жизни моей
проходили

С меня информацию снимали,
Замеряли ритмы мои, их было
Немало

12

Знали все мои привычки
Любому моему желанию внимали.

Свободен я, Биотехносемья,
одевшая меня,
Мои оптимальные жизненные ритмы
высчитывает, об опасностях
предупреждает,
посредством меня руководит всей
Вселенной
для умножения возможностей
человеческих
подобных себе рождает.

Мои фотопортрети різних років

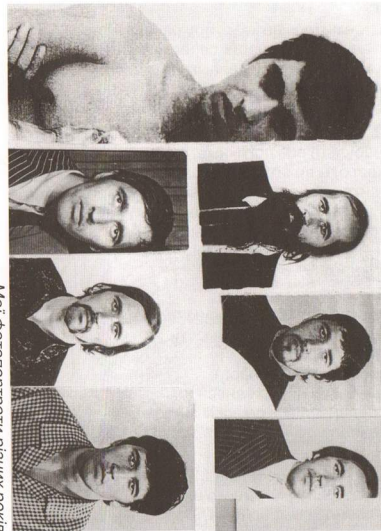

1

Стремитесь не квартиру расширять,
а неограниченность своего тела,
которое неразделенным находится
везде и во всем,
всегда без границ, без предела.

2

Забудьте все логичные удобства и
красоты архитектуры каменного века,
Жителей пещерных из вас она творит;
Ее презрите! Всемогушие Вы!
города из межпланетных кораблей
вечно Вас омолаживающих создать
сумейте!

3

Квартира свертехницизированная
в структуру бесконечности
трансформирующий
космический аппарат
Где бы ты ни находился им
соединяешься со всем миром,
находишь в молодость возврат.

4

Квартиры способные
летать вокруг земного шара
в космос вас поднимать
под воды океанов безопасно
опускаться
Составляют летающие дома
Когда начинают для какого-нибудь дела
вместе собираться.

5

Всех Вас я не в квартиры —
в искусственные спутники вселю,
своим намерением бессмертным
человека сделать — убеждаю
умных, глупых веселю.

6

Будут дочерями Техносферы того,
Кто сумеет на матери их — моде
мировой жениться,
Кого родит и вырастит такая семья,
в того каждый человек на земле
не устоит влюбиться.

7

При крушении Земли или даже
всего моего тела — Вселенной,
которое может в любую минуту случиться
Из информации об этом катаклизме
возможно и обратно всему
техносферой как Зерном восстановиться,
и таким образом невредимым
негибнущим остаться.

8

Робот в виде электронов
составляющий меня
заставляет великана — бесконечность
старую
молодо работать,
а та аж стонет,
Машина мной настроенная
из всех галактик, звезд, планет.

70

Победил сам себя Зодиак,
Уже един во всем живом и неживом,
Неразделенный Фрипуля — ты и я.
Не кончаюсь за одной стороной своей
кожи,
Спасаюсь другой стороной ее, которой
Бесконечность одета моя.

71

Нет снаружи, ибо нет нутра,
Об лик, об берег изнутри,
Собственный — до заката от утра,
Из собственных глаз
Волнуясь волны разбиваются, света.
Ты рождаешь весь мир.
Нет другого ответа.

72

Внутри себя повернув глаза,
Мир собою одев,
Вывернувшись наизнанку
Видишь свое не нутро спутри
Наконец полный бликами облик
Глаз облик Вселенной смерти.

73

Земля в виде нас,
Сама с собой беседует.
Каждому расскажет, кто об этом не ведает
Единство во мне, тобой рождается из
распада
Постепенно, способным становится
человечество
Вслед за тобой, из смерти воскреснуть
И перейти в рай мира из войн ада.



Иллюстрация Ладя Тетраева

46
 Воображеньем преодолев изнеможенье,
 Свое увидя в бесконечность продолженье,
 Не вмещаая в Земле, в Солнце, в звездах
 получил я исцеленье.

Уж на четыре миллиарда человек
 Я не разбит параличом,
 Четырехмиллиардоглавым целым,
 Сам себе же стал врачом.

47
 О червь завистливый, жаждая
 власти, точишь
 Для Млечного Пути единый свет
 на пыль,
 Людей земных всех разделить,
 поссорить хочешь,
 По существу нигде ведь никогда
 неразделимая их быль.

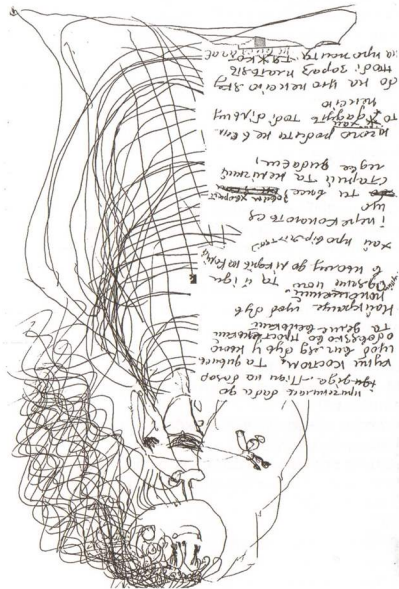
48
 Неведающие давно осуждены
 творить,
 Свой смертный приговор себе
 вершить
 Себя подслушать меня заставили,
 Все указав к себе дороги,
 Секретничая о самомиротвореньи
 боги.

49
 Сотворю чудо, раз мои забыли все слова,
 Никто не хочет мне помочь,
 Ни один не ведает из них — не от меня,
 ведь снова
 Убегают от своего бессмертья прочь.

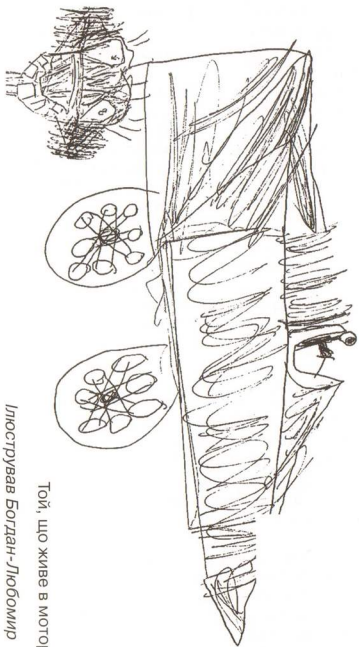

Той, що живе в моторі
 Ілюстрував Богдан-Любомир
 Тетянич-Бублік

41
 Смертным великодушно никого
 не забыв
 генной системы программу старения
 заменит всемогущее человечество
 бессмертной жизнью с ее
 программой омоложения.

42
 Я живым и невредимым везде в свете
 В радиоволнах нахожусь как все повсюду
 Не только голосом иль лишь изображеньем
 Не только вечной тенью в небе буду
 Из информации материальным
 достоин тот самим собою возникать
 Кто в неуничтожиму суть свою
 как кибернетик Виннер начнет вникать.

43
 По телеграфу, по радио, по звезд
 мерцанью
 Сигналами смогу передаваться
 с любой звезды как с телевизора сейчас
 из информации сумею в плоть
 человеческую обратно перевоплощаться.

44
 Так позиции сдать
 Ведь планеты сдвинуть сила таится
 В одном моем шаре земном плече
 Но глава моя — человечество
 Пока на смертные личности разбита
 в параличе.

45
 Органы мои, клетки, радиостанции,
 заводы
 Восстанавливаете моих сил пыл,
 Я люблю обновляться, в больнице лечиться
 Боль жду, чтоб что жив не забыл
 И повод был
 Мне в живых из радиоволн палатах
 бесконечность вечным появиться.

Біля майстерні в с. Княжичі, 80-ті рр.



Монумент

37

Комар сказал
Из всех планет на небе, что
составляют зодиака круг
В намереньи вечно жить
Непоколебим лишь я,
Как скорпион, Вселенная
Сама себя казнит вокруг.

38

Не дам вам стареть, умирать, расслабляться
И буду в этом суров
Не отпущу я вас
Вы так и знайте
Из этого лучшего из миров.

39

Я всемогущ творец
Ответ тут прост
Во всей вселенной
Среди роя звезд
Как насекомого
Земли вращенье
Однако кто посмеет
Умалять ее значенье.

40

Среди мелких повседневных
забот в тиши
Жизнь наша казалось бы
однообразна и скромна
Приглядись к нам слабым
и запомни, нет лучше запиши
Каждым из нас Земля планета
поверила сказала: я ОГРОМНА.

Козак у шинку. Оліїні фарби, дерево. 80-ті роки



34

Не веселись увидев как смешон я в беге
Я жизнь твоя. Ты помоги мне только эту
мысль к главе твоей нести
Подай мне руку и помоги мне
Добежать сознанием Земли и Солнца
к тебе тобой тебя спасти.

35

К тебе возвращаюсь, рождаясь, то опять
В бесконечность память теряя иду
когда и ты смотришь на самую
далекую звезду
Ее лучом соединяемся в единое
целое

эти губы звезды
Ощущаю кончиками лучей всей Вселенной
и глазами всех вас их целую.

36

В единую Вселенную объединяется идущий
свет в твоём глазу от каждой звезды
Не разделяйся властвовать
одна Вселенная что я что ты
Мы ведь звезда едина
На небесном бесконечном троне
Поверь, в составившем тебя
каждом электро

не так уж безнадежно далеки
Нейтрино от нейтрино
Не пробуй разделить Вселенную
Звезду или себя, Екатерина.

Мозаїчне панно на вулиці Дарницькій в Києві. 1974р.

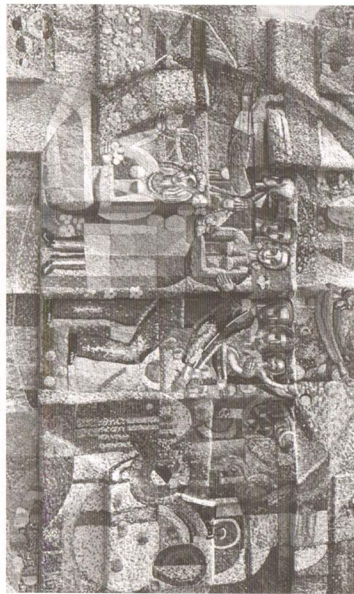

Совершая таинство обряда
работу танцевали, пели смело
Вдохновением заводы завели
Труд снять с мели сумели.

Исполняют музыку классическую
В завода цехах Фрипуля залах
готических
Специально написанную для скрипки
фрезерного и штамповочных
станков автоматических.

Кроме нас никому не открылся
стиль фрипуля, не Зодиаку род
Не был интимен в докладах город
не поведая ни одной официальной
по модам комиссии
о своей исторической миссии.

Превзойдя всех светил Зодиака
Законодатели мод своим гением
Прославились всемирно танцем и
пением
Овладели всей мира душой в том числе
нами

А нынче стилю Фрипуля
учиться вынуждены у нас сами.

Как предки ритуала барабаны
на музыкальный лад настроив
города, народы,
Заводы вливаются в един супер-гигант
ансамбль

Фрипуля стиль спасает искусством
мир от взрыва атома и водорода.

Біотехносфера — це ніщо інше, як символ української влади — гетьманська булава

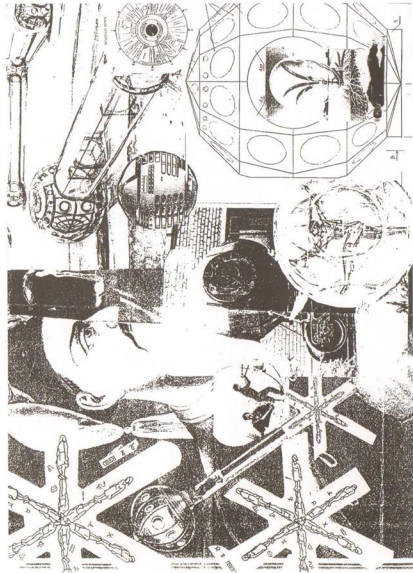

В работе Монотонной ведь ты
Самый выдающийся
артист
Мастерство мир спасать
оттачивает: эквилибрист
Годами на заводах одну и ту же
в терпении деталь
Чтоб публику не только в цирке
удивить и утопить ее
печаль.

Наш каждый жест
вершина выразительности
Сопутствует всего человечества
развитию
производительности
Учит уставших и отставших
Научно-техническому открытию
Искусство — присмотришь.
любое твоё движение по наитию.

Знай, я пишу картину
даже делаю машину
Нарушаю танцем тишь
скрип кистей и шум завода
Славна музыка, услышь.

Обслуживая работающие станки
искусством дышем
Не кистями, станками картины
в пении пишем
Обтачиваем шерстери, как
скульптуры ласково
Разносторонностью нашей
удивляются
профессионалы мы, не
дикари
Работой усовершенствовавшись
Изящно танцуют балет токари.

Если тайно подменить музыканту фортепиано с новым месторасположением клавиш на нем, то на первых порах, каким бы великим этот музыкант не был, он будет лишь смеяться. Тот же эффект будет и тогда, когда музыкант, который вышел к зрителям, чтобы блеснуть своим талантом, вместо настроенного фортепиано найдет на сцене лишь кучу деталей фортепиано в разобранном виде.

Почему же до сих пор у нас нет разговора о том, что выпускаются лишь не подходящие одна к другой детали не вполне рациональной среды обиталищ человека, вместо того, чтобы выпускалось само жилище в собранном виде, подобно тому, как выпускаются настроенные фортепиано, собранные автомобили и компьютеры.

Если комплексы изделий для быта, которые сегодня предлагаются в состав нашего жилища сравнить с деталями автомобиля, то население весь свой досуг портит непрерывной кустарной сборкой нелепых машин, с далеко неподходящими одна к другой детали, словно кустари.

Каждая вещь, каждый бытовой прибор должен не только стоять в квартире на своем месте, но и подходить по форме один к одному и — также автоматически взаимодействовать друг с другом. Это взаимодействие должно быть максимально рационализированное и отлаженное, словно оркестр для экономии тех секунд, которые мы с таким трудом отвоёвываем на производстве.

Человек вынужден ежедневно находится в быту, определенное время. И это время при хорошо отлаженном инструменте его окружающем, должно формировать из него всесторонне развитую личность. Тогда можно было бы подумать и о совершенствовании населения в эксплуатации таких образцов быта. Экономия времени, энергии и т.д. в быту требует внимания к такому подходу.

Появились бы среди эксплуатации и мастера, и рекордсмены, и великие виртуозы в этом главном направлении. Должны быть изысканы возможности для стандартизации быта. Каждый прибор — есть деталь комплекса нашего жилища, каждое наше жилище — есть деталь государственного комплекса.

Без развития автоматизации быта — этого важного в конечном итоге государственного звена, автоматизация производства не сможет достигнуть своего полного развития.

Тетянич Ф. К. 1974 год

21

Бесконечность разделяя на
разбегающиеся миры
Зодиак Вселенную первозданным
взрывом расширяет
Чтобы Солнце, землю, человечество
сбросить в черные дыры

Тщетно нашептывает мне:
Отделись от комара, убей его,
он тебе и мне мешает.

22

На кнопку атомной войны нажать
Достаточно и у комара силы
ядерную реакцию начать
Довести ее до расщепления планет
У которых кроме уничтожения
Земного шара иных стремлений нет.

23

Если ты слаб и голос твой
комара пищанье
Услышат лишь о бесконечности
твое вещанье
И еле слышна с вдохновеньем
о Фрипуля речь
Не даст в огне Вселенском
Зодиаку Землю сжечь.

24

Настрой как Страдивари
музыкальный инструмент завод для дел
Чтобы гармонично развитый рабочий
гениальной музыкой труда владел.

Мозаичные панно "Складуви" в вестибюлі Київського заводу художнього скла, 1974р.

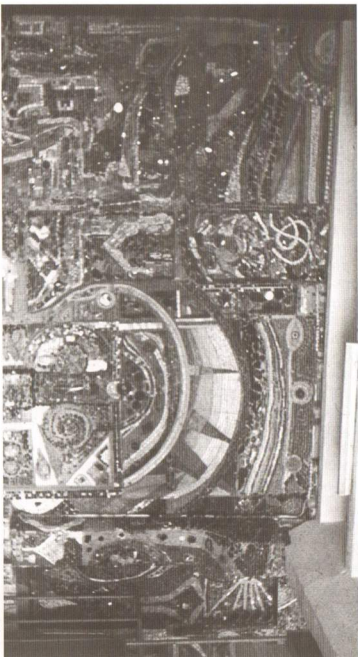
**17**

Человечества и так на земле мало,
В него поверя,
Ведь делают же гения в цирке из зверя,
Из медведя ловкого артиста
Необходимо из любого дикаря
творить профессора и гуманиста.

18

Сквозь степь, долины, горы и поля
стекают реки в океаны
Повсюду села, города,
Как комары вливаются в их незаживающие раны
Воду свою превращает в кровь свою
Земля до боли, ей какое дело
Когда она в свет превращать собралась
Свою душу человека тело.

19

Глумятся надо мной,
Однако я скажу без сожаленья
Мне лестно раны выстрадать, живой пока.
Заели комары, благодарю, меня не брезгающих
в умилёныи
Не забывающим проведать даже и злодеям.
Приказывать или отказать позор для старика.

20

Разгадал я думы комаров,
Узрев в себе терпенья их кумира, как солнце я у них,
А у меня они незаменимый орган мира.

Являясь не только художником, автором Художественного панно, созданным совместно с заводом художественного стекла, но и пропагандистом-международником, считаю своим долгом, опираясь на свое произведение и как бы совместно с ним, безостановочно стремлюсь проводить работу по эстетическому воспитанию трудящихся истолкованием и разъяснением содержания и значения моего произведения, служащего начальной декорацией разворачивания синтеза зрительного, звукового, пластического, литературного и философского оформления среды. Я фактически являюсь художником-постановщиком пока одиноким, не имеющим поддержки со стороны руководства завода.

Вам были представлены эскизы, по которым возможно было бы создать, всего лишь установкой кресел и очень незначительных средств, в том числе объявления у себя на заводе, а также в прессе, на радио о возникновении первоготеатра-завода.

В дальнейшем все развитие этого процесса можно было бы стимулировать всего лишь слежением за ходом его становления объективом киносъёмочной группы.

Люди под объективом "подтянутся" и будут образцово работать, что несомненно окажется новым образцом к подходу по повышению стимулирования производительности труда в настоящее время.

Член Союза художников СССР Тетянич Ф. К. 1974 год

13
Впитай Фрипуля дух
родник изобретательства в себе неси
реки родником наполни затем
реками моря от высыхания спаси.

14
Служа искусству, среди сомнений
и могильных дум пудов
Страдалец счастлив от своих
Музам даренных трудов
В самом аду средь горя, пыток,
мух:
Не человек — я шар земной —
художник многорук.

15
Мы пока не успеваем обучать
и есть среди нас
Нам не скрыть своей вины
Ни на что не способные дикари
Кроме как для ненависти
и для войны.

16
Каждый из человечества
призван бессмертным быть
Зло в зодиаке и поученья Мальтусов
пора давно забыть
пожирающий сам себя змей
его унять
Вечности страшались надо
Фрипуля музы знать.



«СОБАКИНО»
РЕПРЕЗЕНТУЕ:
„О-О-И“
(Чернобил)
Премьера відбулася 26 квітня 1986 року
НАСТУПНІ ПРЕМ'ЄРИ:
28 жовтня (південь) — 31 жовтня (вечір) — 6 листопада (вранці)
8 листопада (вечір) — 1990 р.
Початок вистави о 19 год.
У ВИСТАВІ БЕРУТЬ УЧАСТЬ:
Ярослав Галас
Любов Кучеренко
Олена Лемасюла
Валерія Малахова
Юлія Мухоморова
Петро Панчук
Віктор Суржак
Фелір Терещук
Лорі Якович
Ранкнер — Андрушак
Степан Сидорук
Жаніт Ямпольскі — Федір Тетянич
Прологери — Валерій Кисельов
Степан Сидорук
Сергій Сабарнов
Адреса приватизації — вул. Миколаївського, 30.
Квитки пропонються уповноваженими ЦТК.
Тягати провалячки 3, 1, 2, 13, трамвайбусами 5, 6, до
плати Перемог.

- 7** Флоре, фауне и человеку
Не избежать беды
Там, где от них
охрана окружающей среды
- 8** Тебе давно пора издать себе такой
приказ:
Средь смертных муз - музу бессмертную
искать,
поставить это на виду своих всех глаз
Коль ты творец, художник, шар земной
Проснись единым бесконечным
Во вселенной звездах солнце мной.
- 9** Слетелись на завод за долголетием
Олимпийские фауны и флоры боги,
Под охрану сдался ловкий черт, к труду
готовый
В образе затравленного волка из
берлоги.
- 10** От непосильного труда
умирают музы все покорно нынче,
А я шушу
Искусству бесконечно жить их всех учу.
- 11** Отдыхать с театров в заводы убегают
Воочию увидеть как работают в цехах
музы
Восхищаться их трудом, которого крепки
Со спортом, наукой, техникой,
Искусством и вдохновенным узы.
- 12** Гармонизируй всего человечества
Активный отдых и предельный труд
И океаном разольется под твоим
ковчегом
Бесконечной жизни драгоценный пруд.

На заводе художественного стекла в одном из цехов рабочие так ладно сработались, что их движения стали танцем, на который мне, как художнику, доставляет огромное удовольствие смотреть. Кроме того, в самый апогей их трудового рабочего дня, они достигают такой слаженности и гармонии, что начинают все без исключения петь одну песню за другой. Никто не может отрицать — это самый настоящий театр-завод, где труд стал искусством. Убеден, что для повсеместного поднятия престижности любого труда и, тем самым, его производительности необходимо оборудовать вначале хотя бы один из цехов каждого завода в самый настоящий театр. Сгармонизированный композиторами-профессионалами из шумов оригинальных и неповторимых танцев, созданных балетмейстерами из движений рабочих, которые непревзойденные порою никакими иными артистами. К этому подвел нас современный профессиональный театр, который вначале зрительный зал сделал также сценой и теперь распространяется дальше, вторгаясь в заводы, на рабочие места. Где не поддельный "Театральный", а настоящий производственный процесс, проходящий перед глазами зрителей, тоже находящихся в цехе, будет служить одновременно также сценой, то есть предметом эстетического наслаждения. Современной эстраде, которой так увлечена современная молодежь, характерны уже все ритмы, все шумы, все движения современного производства наполняющие музыку; она с охотой увлечется этим новым для нее открытием. С удовольствием будут покупать билеты и устремляться по ним на тот или иной завод смотреть труд, эстетически перенимать его опыт.

Член Союза художников СССР Тетянич Ф. К. 1974 год

Абетка Фрипульї, 12 знаків дня та 12 знаків ночі.

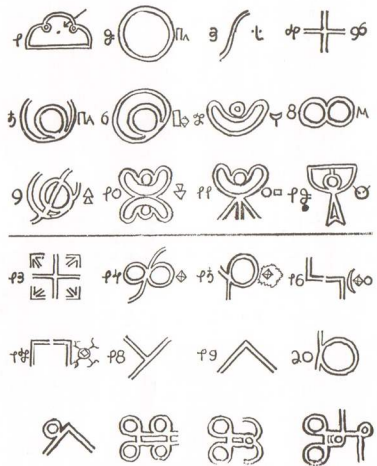

Перший макет цієї книги був задуманий
Феодосієм Тетяничем (Фрипулья)
наприкінці 90-х рр.

Макет вдосконалювався
протягом 2000-2006 рр.

Ця книга — підсумок життя
та творчості художника.

В неї ввійшли основні філософські
роздуми, вірші та малюнки Ф. Тетянич.
Остаточна редакція Ганни Тетянич.

Інсталяція з відроджених матеріалів. 80-ті рр



Ф. Тетянич у створених власноруч костюмах під час перформансів.





ПЛАЩ-ПАЛАТКА-ДЕЛЪТОПЛАН



БИОТЕХНОСФЕРА

ФРИГУЛЪЯ



Кожовини от аман Іван Сърко. Полотно,
мिशана техника, 1996 р.

